

Référence : **99261**

RECEVEUR BULL - 90 X 120 CM - SMC - BLANC - EXTRA-PLAT

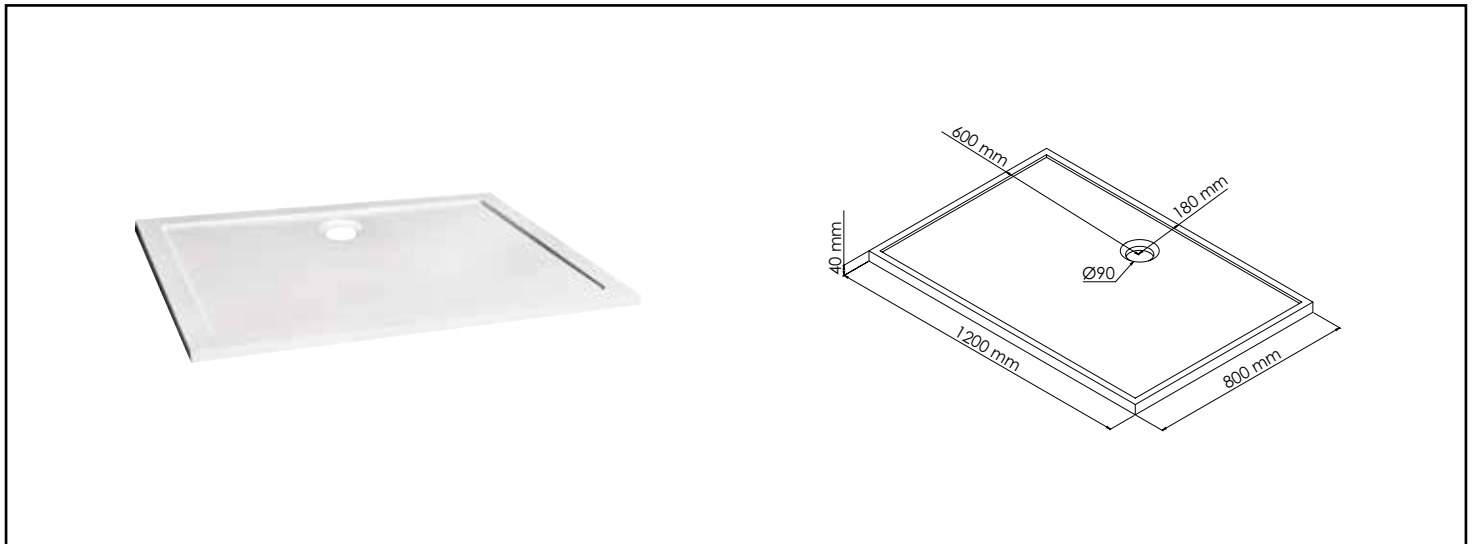

RECEVEUR EXTRA-PLAT POUR UNE LÉGÈRETÉ REMARQUABLE

MATIÈRE : LÉGER ET RÉSISTANT AUX CHOCS, LE S.M.C. (SHEET MOLDING COMPOUND) EST UNE RÉSINE DE POLYESTER À FORTÉ DENSITÉ DE CHARGES MINÉRALES ET DE FIBRES DE VERRE LONGUES

SURFACE LISSE SUR LE DESSUS DU RECEVEUR POUR UN NETTOYAGE RAPIDE ET SANS EFFORT

ÉVACUATION Ø90 MM POUR UN VIDAGE RAPIDE ET SILENCIEUX

ACCÈS FACILE À LA DOUCHE GRÂCE À LA FAIBLE ÉPAISSEUR 40 MM DU RECEVEUR

CARACTÉRISTIQUES	Dimension : Hauteur 4 cm ; Largeur 90 cm ; Longueur 120 cm Léger et résistant aux chocs grâce à l'utilisation de S.M.C : Sheet Molding Compound (résine polyester à forte densité de charges minérales et de fibres de verre longues) Surface supérieur lisse Évacuation Ø90 mm pour un vidage rapide et silencieux Vendu sans bonde
APPLICATIONS	Équipement de salle d'eau
CONDITIONS D'UTILISATION	Salle de bain
PRÉCAUTION D'EMPLOI	Dans les régions dites "calcaires" nous préconisons d'utiliser un adoucisseur d'eau pour un meilleur confort.